

АГТ-1158.001-01СБ

Перв. примен.  
Справ. №  
36\*  
Подп. и дата  
Инв. № дробл.  
Взам. инв. №  
Подп. и дата  
Инв. № подл.

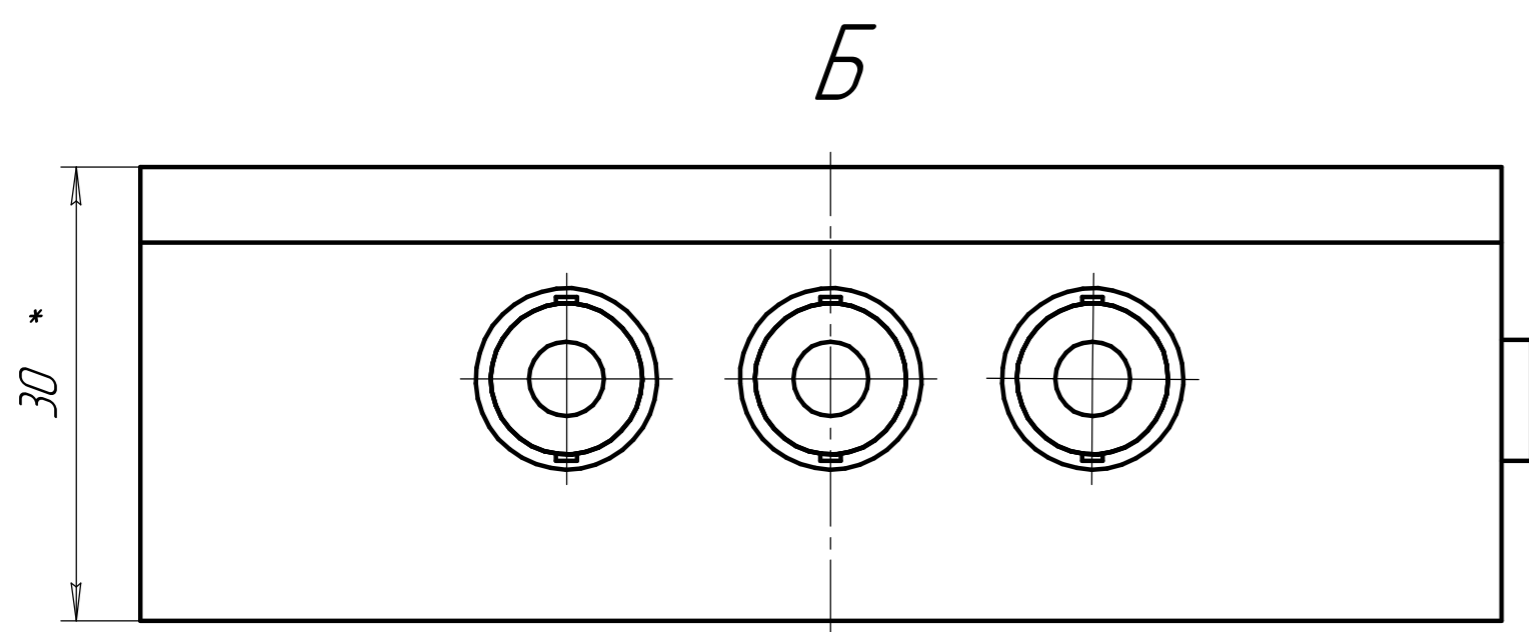
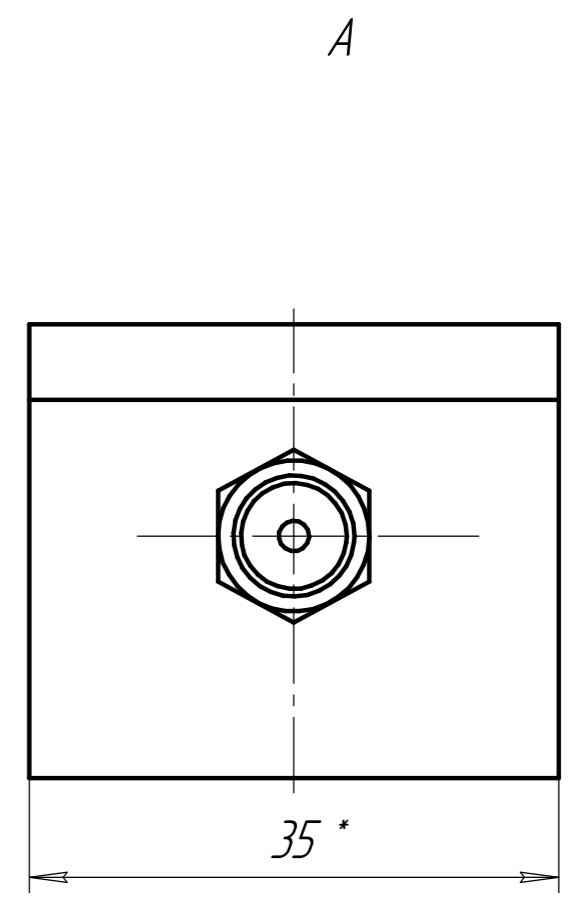
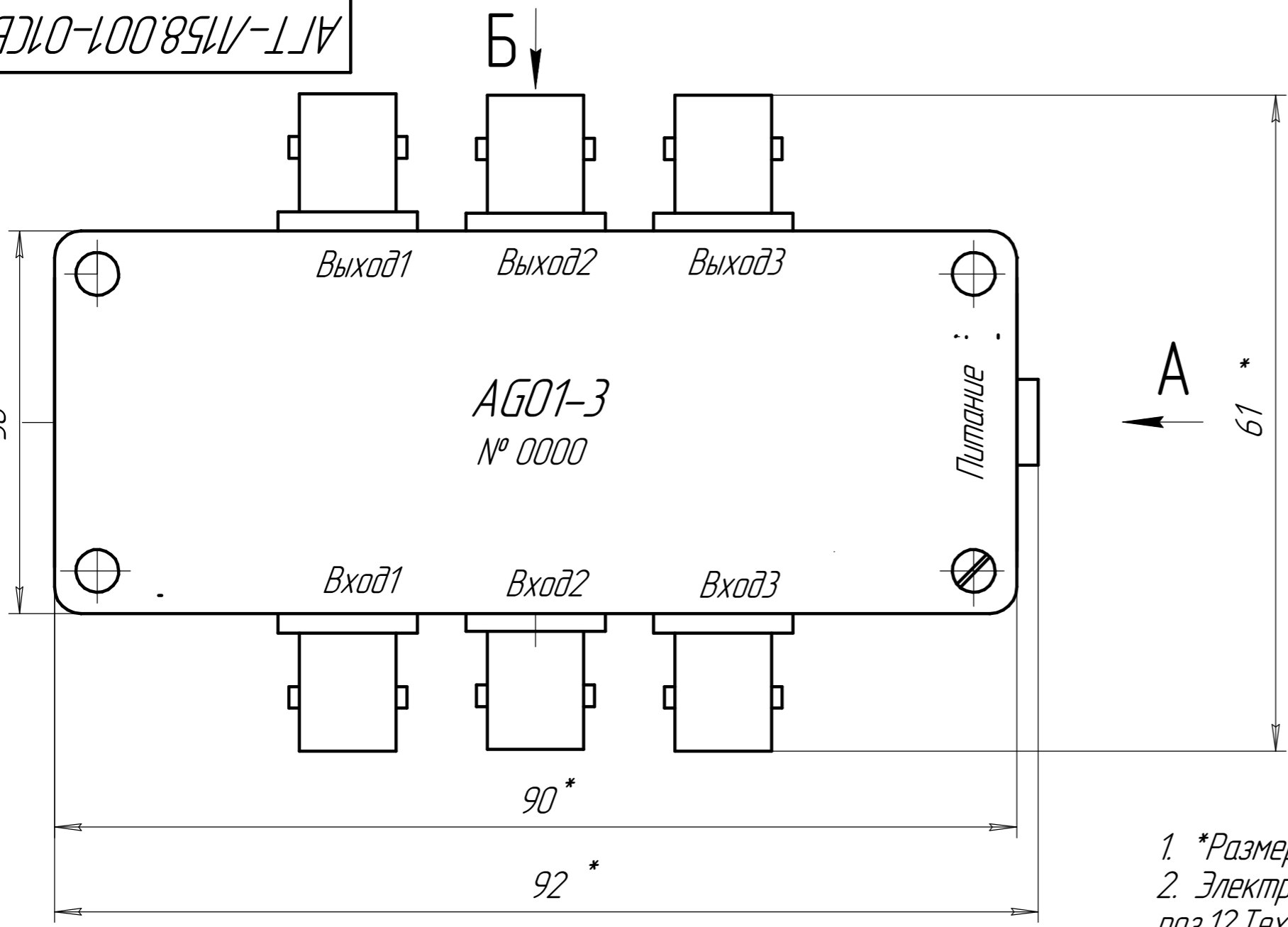

- \*Размеры для справок.
- Электромонтаж выполнять по АГТ-1158-0133 проводом поз.12. Технические требования к электромонтажу по ОСТ В95 1751-85.
- Разъем питания поз.7 контрить клеем ВК-9 ОСТ В95 1653-75.
- Гнезда поз.6 контрить клеем ВК-9 с добавлением порошка никеля марки ПНК-1/15 ГОСТ 9922-79 в количестве 100 весовых частей наполнителя на 100 весовых частей клея и склеивание по ОСТ В95 1653-75, температурный режим склеивания 15...35°C.
- Остальные ТТ по ОСТ В95 2606-90.

				АГТ-1158.001-01СБ				
Изм.	Лист	№ докум.	Подп.	Дата	Коробка переходная АГО1-3	Лит.	Масса	Масштаб
Разраб.	Копытина							2:1
Проб.	Цыпленков					Лист	Листов	
Т.контр.					Заготовка корпус G102B-4 (Чип и Дип)			
Н.контр.	Никифоров							
Утв.	Кирпичев							